

**TECHNISCHES DATENBLATT
 ABROLLSCHNECKENPRESSE Mod. EUROCOMPACTOR MSC - WOOD**

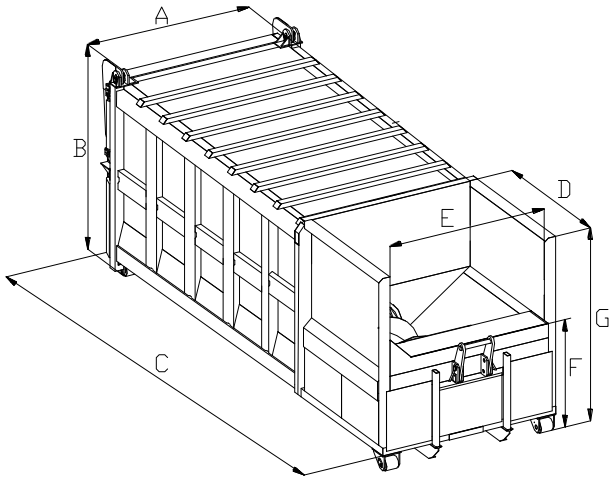

Die LOCATELLI EUROCONTAINERS bietet mit ihrer Reihe der Abrollpressen MSC „Mobile Screw Compactor“ ein System, das zu den effizientesten Systemen für das Pressen voluminöser und sperriger Materialien, Verpackungsresten, und Kartonagen zählt.



Durch eine doppelte Wirkung zerkleinert und präpariert das System das Material in der Pressphase, die bereits im Ladetrichter beginnt.

Die Möglichkeit der „Non-Stop“-Beladung ermöglicht einen fortlaufenden Zyklus der Maschine mit entsprechend hohen

Produktionsleistungen.

Die Version SCS – WOOD, die für das HOLZ-Segment entwickelt wurde, ist die ideale Lösung für die Behandlung von Müll, wie:

Reisig, Grünschnitt, Holzpaletten, Obstkisten, sperrige Gegenstände, sowie Einmalbehälter, die zerkleinert und anschließend problemlos gepresst werden.

Die große Schnecke kann mit speziellen Zerkleinerungswerkzeugen bestückt werden, die sich speziell für besonders „schwierige“ Materialien eignen.

Die besondere Geometrie des Ladetrichters garantiert eine korrekte Versorgung der Schnecke.

TECHNISCHE MERKMALE

- Nennvolumen m³ 20 22 24
- Breite „A“ mm 2540
- Höhe (*) „B“ mm 2655
- Länge „C“ mm 6390 6790 7190
- Ladeöffnung „ExD“ mm 2100x1615
- Höhe der Ladeöffnung „F“ mm 1400
- Höhe „G“ mm 2425
- Ladekapazität m³ 2.75
- Leergewicht kN-(kg) 55-5500 57-5700 59-5900

- Verdichtungsverhältnis R 10:1
- Leistung Elektromotor kW 11
- Schneckenrotation rpm 9 (* Variabel mit Frequenzumrichter Inverter)
- Press-Schub kN-kg 500 (50.000 kg)

- Dauer Maschinenzyklus mithilfe der SPS einstellbar
- Externer Stecker CEE 4 PIN x 32A IP67
- Speisung 400V-50Hz 3P+T
- Automatisches Schmiersystem Ja
- Schalldruck dB(A) 65



0	09.07.2012	SF86	RC56	LE	Erste Ausgabe
Rev.	Datum	Rev. von	Kontrolliert	Genehmigt	Beschreibung

LOCATELLI EUROCONTAINERS

Via toscana,2/4 24055 Cologno al serio (BG) Italy
Tel. 0039.035.898984 (7 Durchwahlnummern)
Fax 0039.035.891774
Internet: www.eurocontainerslf.it
E-Mail: fauloca@tin.it



**LOCATELLI
EUROCONTAINERS** s.p.a.
CONTAINERS SCARRABILI SU MISURA

- Richtlinien
(*) unterhalb der Einfahrstrebe

Maschinenrichtlinie 2006/42/EG

0	09.07.2012	SF86	RC56	LE	Erste Ausgabe
Rev.	Datum	Rev. von	Kontrolliert	Genehmigt	Beschreibung