

**TECHNISCHES DATENBLATT
 ABROLLSCHNECKENPRESSE EUROCOMPACTOR MS**

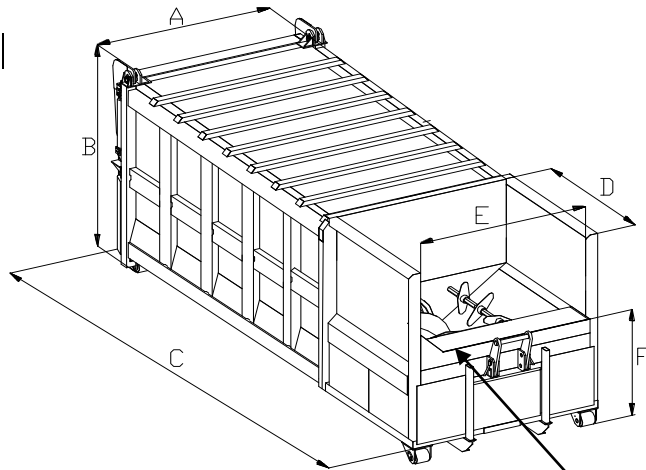

Die LOCATELLI EUROCONTAINERS bietet mit ihrer Reihe der Abrollpressen MSC „Mobile Screw Compactor“ ein System, das zu den effizientesten Systemen für das Pressen voluminöser und sperriger Materialien, Verpackungsresten, und Kartonagen zählt. Durch die doppelte Wirkung des „Zerkleinern-Verdichtens“, zerkleinert und präpariert das System das Material in der Pressphase, die bereits im Ladetrichter beginnt. Die Möglichkeit der „Non-Stop“-Beladung ermöglicht einen fortlaufenden Zyklus der Maschine mit entsprechend hohen Produktionsleistungen.



TECHNISCHE MERKMALE

- Nennvolumen m³ 20 22 24
- Breite „A“ mm 2540
- Höhe (*) „B“ mm 2655
- Länge „C“ mm 6390 6790 7190
- Ladeöffnung „ExD“ mm 2100x1615
- Höhe der Ladeöffnung „F“ mm 1400
- Höhe „G“ mm 2425
- Verdichtungsverhältnis R 10:1

- Leistung Elektromotor kW 11
- Schneckenrotation rpm Variabel mit Frequenzumrichter (Inverter)
- Beschickermotor kW 1.1 (nur für Vr. Papier)
- Externer Stecker ELE CEE 4 PIN x 32A IP67
- Speisung ELE 400V-50Hz 3P+T
- Leergewicht kN 56 (5600 kg) 58 (5800 kg) 60 (6000 kg)
- Automatisches Schmiersystem Optional
- Schalldruck dB(A) 65
- Richtlinien Maschinenrichtlinie 2006/42/EG
- (*) unterhalb der Einfahrstrebe

1	15.11.2011	SF86	RC56	LE	Geänderte Ladeöffnung
0	18.02.2011	RM86	RC56	LE	Erste Ausgabe
Rev.	Datum	Rev. von	Kontrolliert	Genehmigt	Beschreibung